



**BG-TEST
030-052**

HW

Cutterhead with HW reversible knives. The two wings are adjustable degree by degree from 0° to 70°. Due to the particular construction, this tool is of universal use. The tool can also be used as a rebate cutterhead if matched with element B (spur holder) and if wings are positioned at 0°.

Testa con coltellini in HW reversibili per eseguire smussi con angolazione variabile da 0° a 70°. La regolazione degli spostamenti angolari avviene grado per grado. Le caratteristiche costruttive consentono un impiego pressochè universale. L'utensile regolato con i coltelli a 0° di inclinazione e accoppiato con la testina porta rasanti (tipo B), può essere utilizzato come testa per battute.

Anwendung:

Zum Abfasen in verschiedenen Winkeln, für Flach- und Steifasen, ebenso geeignet zum Fügen. Durch Zusatz-Wendeplatten-Falzfräser kann der Schwenkmesserkopf auch zum Fälzen aller Art eingesetzt werden.

Technische Daten:

Wendeplatten -Schwenkmesserkopf mit 1° - Verstellung von 0° - 70°.

Ø D (mm)	B (mm)	Ø d (mm)	Ø d max (mm)	Z	V	Type	RPM (min-max)	Art. Nr.	€
160	50	30	40	2	A	5000-7500	●TH17TM20		
160	8	30	40	2	B	5000-7500	●TH17TM06		
170	50	50	50	2	A	4700-7000	●TH17TM20050		
170	8	50	50	2	B	4700-7000	TH17TM06050		

0° - B max = 48
5° - B max = 48
10° - B max = 47
15° - B max = 46
20° - B max = 45
25° - B max = 43
30° - B max = 41
35° - B max = 39
45° - B max = 33
50° - B max = 30
55° - B max = 26
60° - B max = 23
65° - B max = 19
70° - B max = 15

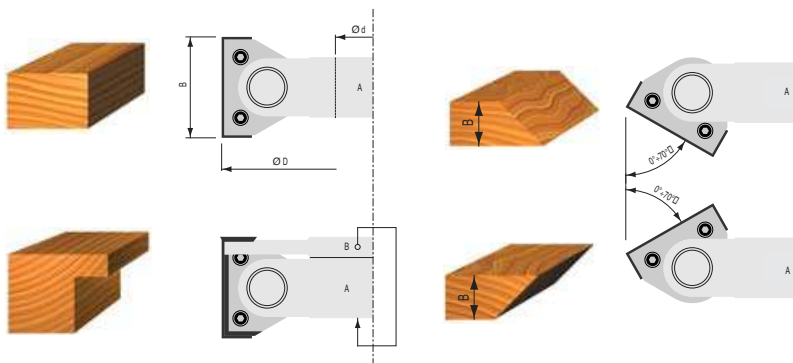

Ricambi Spare parts Ersatzteile						
TH17TM20	Art. Nr.	600006			302602	501401
TH17TM20050	Dimensioni Dimensions Abmessungen	50x12x1,5			47	M6x12
	Nr. pz./pc./St.	10			2	10
	€ pz./pc./St.					
T	Art. Nr. 400113 3 mm Art. Nr. 400007 8 mm					
	€					
TH17TM06	Art. Nr.	600201		500002		
TH17TM06050	Dimensioni Dimensions Abmessungen	14x14x2		M5x7		
	Nr. pz./pc./St.	10		10		
	€ pz./pc./St.					